

## 快速安装指南

超五类/六类非屏蔽信息面板

物料清单:



信息面板X1



快速安装指南X1



螺丝X2

### 安装步骤:

1. 在距离双绞线末端约3cm处, 用剥线钳剥除其外皮 (CAT6类线需剪去中间十字架), 均匀分开线缆。

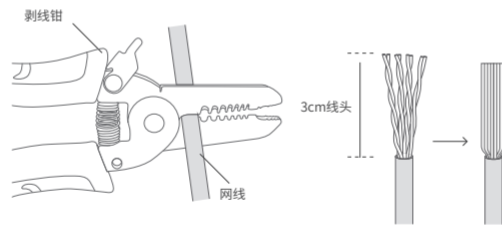

2. 打开信息模块的透明保护套, 取出顶端护套, 观察顶端护套两侧的A、B色标。(标记A、B分别表示按T568A / T568B规则打线, 推荐使用T568B规则。)

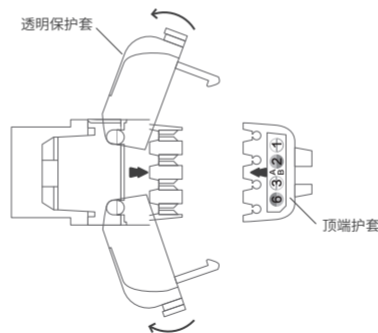

3. 将网线插入顶端护套的圆孔中, 以T568B规则为例, 根据信息模块上的色标, 将线放入对应的凹槽并拉紧, 确认无误后剪断多余线头。

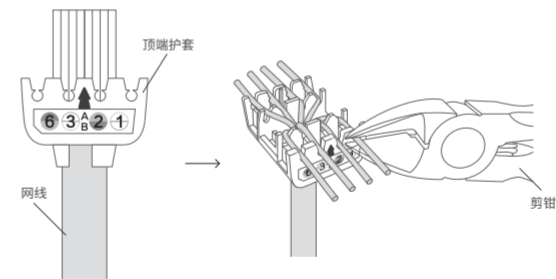

4. 根据箭头指示, 将护套装回, 轻微按压使护套与主体适配。(请确保黑色箭头在同一侧)

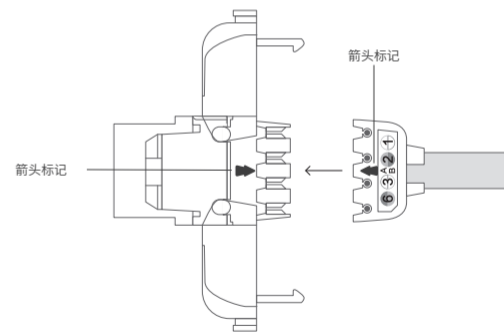

5.用力合上最外层的透明保护套,直至完全扣合为止。

6.取下面板的保护壳。

7.用螺钉将面板固定在标准86型底盒上。

8.装上面板保护壳,完成安装。

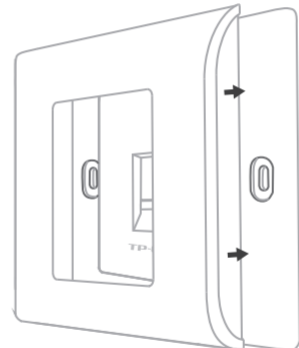
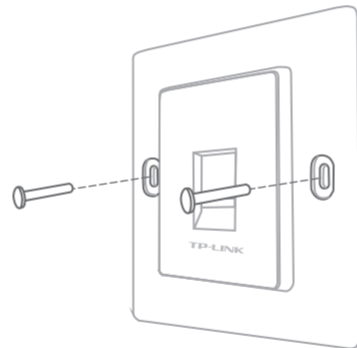
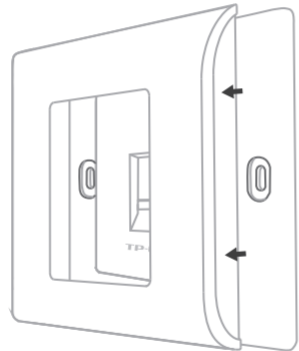
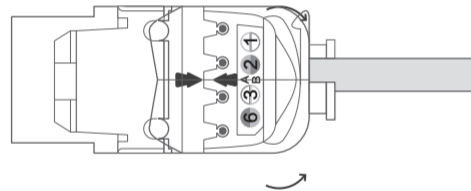

| 部件名称     | 有毒有害物质或元素  |            |            |                |           |             |
|----------|------------|------------|------------|----------------|-----------|-------------|
|          | 铅(Pb)及其化合物 | 汞(Hg)及其化合物 | 镉(Cd)及其化合物 | 六价铬(Cr(VI))化合物 | 多溴联苯(PBB) | 多溴二苯醚(PBDE) |
| PCB      | ○          | ○          | ○          | ○              | ○         | ○           |
| PCBA焊点   | ×          | ○          | ○          | ○              | ○         | ○           |
| 元器件(含模块) | ×          | ○          | ○          | ○              | ○         | ○           |
| 金属结构件    | ○          | ○          | ○          | ○              | ○         | ○           |
| 塑胶结构件    | ○          | ○          | ○          | ○              | ○         | ○           |
| 纸质配件     | ○          | ○          | ○          | ○              | ○         | ○           |
| 玻璃       | ○          | ○          | ○          | ○              | ○         | ○           |
| 光盘       | ○          | ○          | ○          | ○              | ○         | ○           |
| 线缆       | ○          | ○          | ○          | ○              | ○         | ○           |

本表格依据SJ/T 11364的规定编制。  
 ○: 表示该有害物质在该部件所有均质材料中的含量均在GB/T 26572规定的限量要求以下。  
 ×: 表示该有害物质至少在该部件的某一均质材料中的含量超出GB/T 26572规定的限量要求。(但该项目仅在库存或已加工产品中有少量应用,且按照计划正在进行环保切换,切换后将符合上述规定。)

10  
 此环保使用期限只适用于产品在用户手册所规定的条件下工作。

### TP-LINK 客户服务

技术支持热线: 400-8863-400  
 E-mail: fae@tp-link.com.cn  
 服务地址: 深圳市光明新区普联科技园二期  
 普联技术有限公司(客服部)  
 邮 编: 518107

产品合格证

已检验

**TP-LINK** 为普联技术有限公司注册商标。本手册提及的所有商标,由各自所有人拥有。本手册所提到的产品规格和资讯仅供参考,如有内容更新,恕不另行通知。除非有特殊约定,本手册仅作为使用指导,所作陈述均不构成任何形式的担保。

**普联技术有限公司**  
 TP-LINK TECHNOLOGIES CO., LTD.  
 公司网址: www.tp-link.com.cn

**声明** Copyright © 2017 普联技术有限公司版权所有,保留所有权利。未经普联技术有限公司明确书面许可,任何单位或个人不得擅自仿制、复制、誊抄或转译本手册部分或全部内容,且不得以营利为目的进行任何方式(电子、影印、录制等)的传播。

地址: 深圳市南山区深南路科技园工业厂房24栋南段1层、3-5层、28栋北段1-4层  
 技术支持热线: 400-8863-400